

# Aufschlagzünder 38/1

von Dierk Hensel

Für deutsche Hohlladungsgeschosse der Artillerie des WK 2 wurden der aus Leichtmetall gefertigte Aufschlagzünder 38 und der Aufschlagzünder 38 (Stahl) verwendet. Diese beiden Modelle können bei Kampfmittelräumern als bekannt vorausgesetzt werden. Den „Arbeitsnachrichten des Wa Prüf BuM“ aus der Zeit vom 01.10.1944 bis 21.01.1945 kann entnommen werden, dass bei der Heeresversuchsanstalt HILLERSLEBEN ein Nachfolgemodell erprobt und für die Massenfertigung freigegeben wurde.

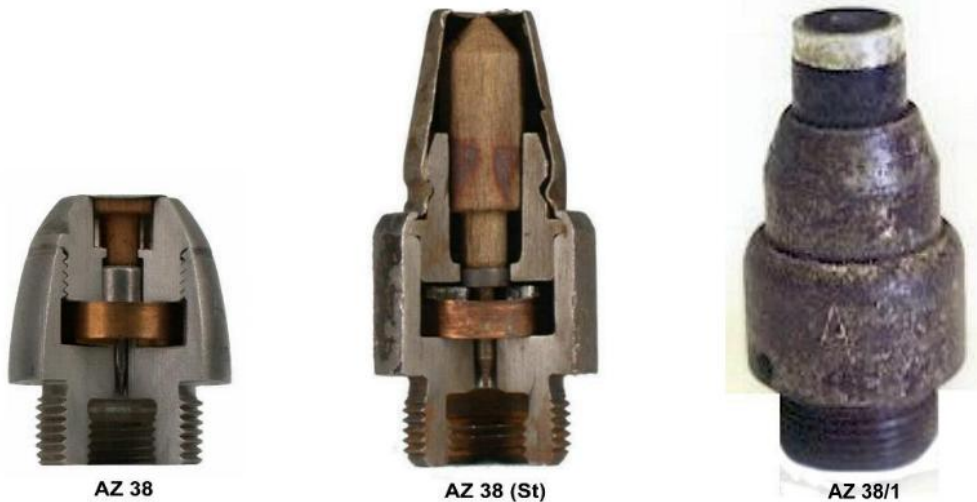

Die ersten Probezünder des AZ 38/1 der Firma Gebrüder Brehmer, LEIPZIG und der Firma Bartos, HEDWIGSTHAL wurden zur Freigabe der Massenfertigung in der Zeit vom 01. bis 08.12.1944 in HILLERSLEBEN beschossen.

Die erzielten Ergebnisse führten zur Freigabe der „Brehmer-Fertigung“, die „Bartos-Zünder“ mussten nachgearbeitet werden.

Es folgten weitere Versuche (siehe Tabelle) die zum Ersatz der gedrehten Zündnadel durch eine gestauchte Zündnadel der Firma Schmauser, SCHWABACH führten. Um den AZ 38/1 als Einheitszünder für sämtliche drallstabilisierten HI-Granaten einsetzen zu können, musste die Bandfeder so gestaltet werden, dass die Fliehklappen auch bei Geschossdrehzahlen unter 5000 U/min öffnen. Dieses gelang der Firma Zeiss-Ikon AG, DRESDEN mit einem 0,05 mm starken Stahlband, das die Fliehklappen bei 2500-3500 U/min freigab.

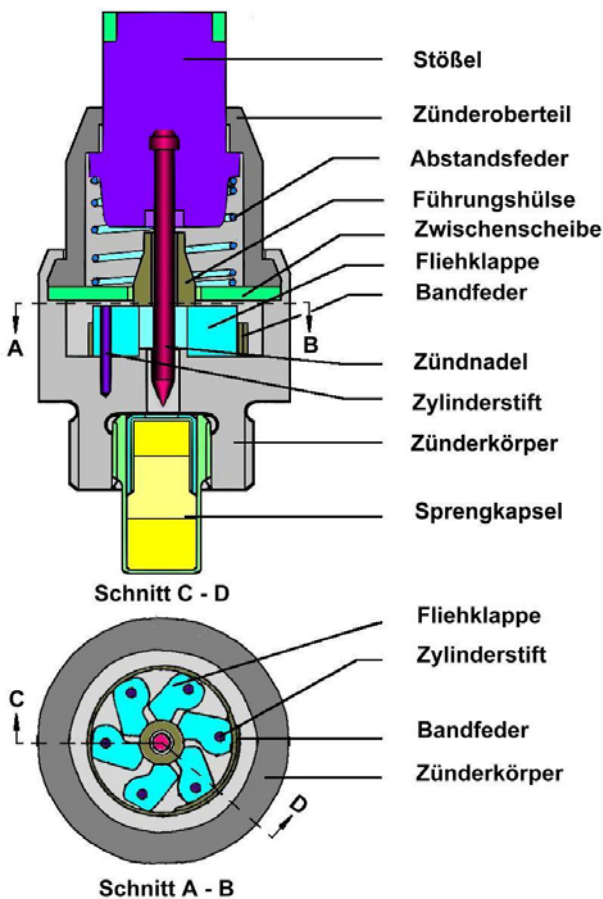

Geschoss	Waffe	Funktion
10 cm Gr 39 rot H/C	leFH 18	Rohrsicherheit ebene Fläche
7,5 cm 38 H/C	GebGesch 36	30° geneigte Fläche 45° geneigte Fläche 60° geneigte Fläche
7,62 cm Gr 38 H/C	7,65 cm FKM 17 (6)	45° geneigte Fläche
8,8 cm Gr 39 HI	8,8 cm Flak 18	30° geneigte Fläche

Am 14.01.1945 verzeichnen die „Arbeitsnachrichten“ den Abnahmebeschuss und am 21.01.1945 wird die Einführung des AZ 38/1 erwähnt und es heißt u.a.: „... kann als gut angesehen werden, da mit den bisherigen Zdr AZ 38 und AZ 38 (St) nur Wirkung bis zu 60° bzw. 45° erzielt wurde.“

In welchem Umfang der Zünder noch zur Truppe gelangte ist unbekannt.

AZ 38

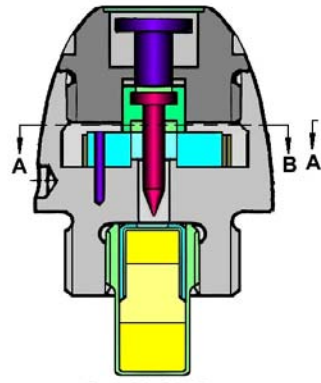

Schnitt C - D

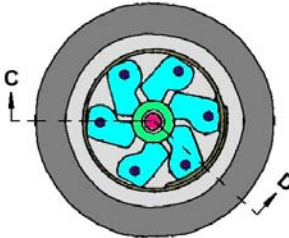

Schnitt A - B

AZ 38 (St)

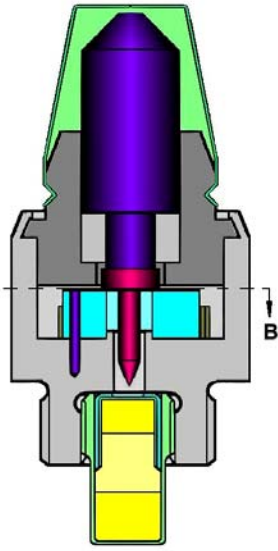

Schnitt C - D

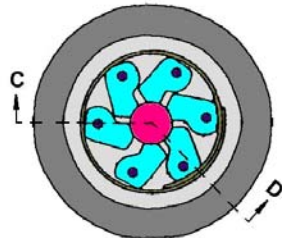

Schnitt A - B

AZ 38/1

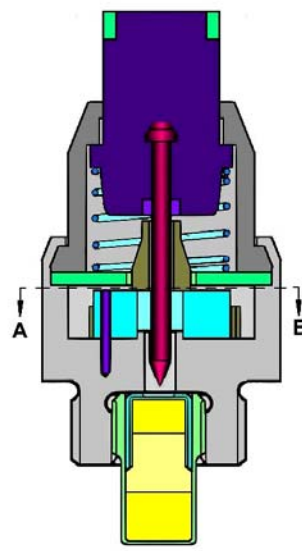

Schnitt C - D

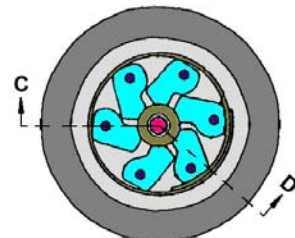

Schnitt A - B

